

Bord

☒ Materialer

- Planker/plater/dør til bordplate
- Bjelker/lekt til understell
- Treskruer
- Trelim
- Tvinger
- Sparkel
- Maling/hardvoksolje

☒ Verktøy

- Målbånd
- Drill
- Kappsag/handsag
- Slipemaskin/sandpapir
- Sparkelspatel
- Pensel/rulle

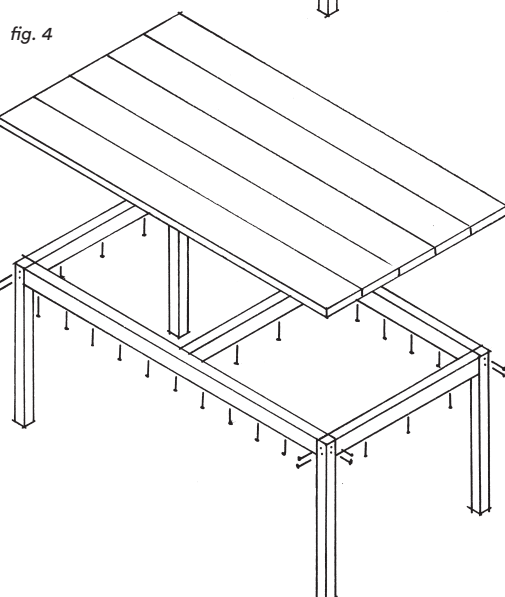
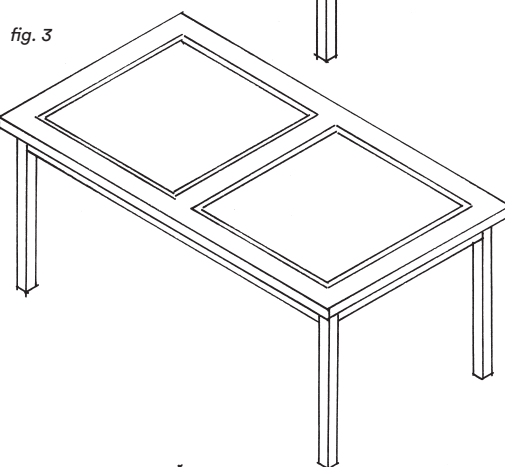
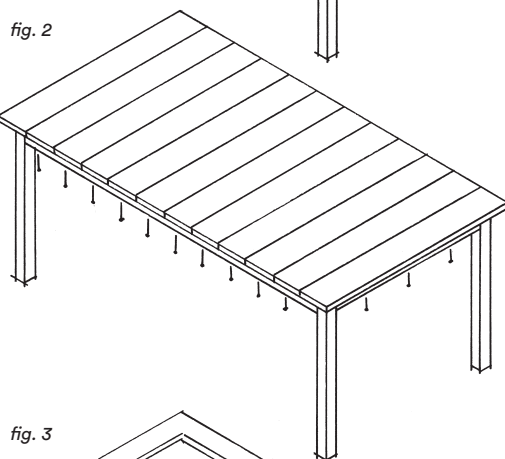
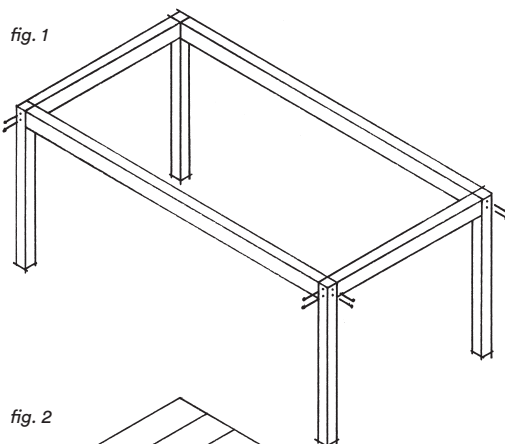

Bygg et bord av gamle materialer. Du kan lage et understell av f.eks. 48 mm tykke materialer. Beina kan være 48 x 48 mm og rammen 48 x 73 mm. Til bordplate kan du bruke noen solide plankebord, de bør være minst 20 mm tykke. Du kan også bruke en gammel dør (fig. 3) eller en annen plate.

1 Kapp til alle lengdene du trenger til understellet. Gå over endene med sandpapir for å fjerne eventuelle fliser eller ujevnheter. Hvor langt, bredt og høyt bordet skal være, er opp til deg og materialene dine. Hvis du skal lage et spisebord er 74–75 cm en passe høyde. Om du har langsgående planker som bordplate og hvis bordet er over 100 cm langt bør du ha en ekstra tverrbjelke i understellet (fig. 4).

2 Kapp til materialene til bordplaten. Det kan være fint at bordplaten stikker ut ca 5 cm fra understellet.

3 Skru sammen understellet. Forbor med forsener, lim og skru med 80–90 mm lange skruer (fig. 1).

4 Skru bordplaten fast i understellet (fig. 2). Forbor med forsener, lim og skru. Om du ikke skal male bordet bør du skru fra undersiden. Om du skal sparkle og male kan du skru fra oversiden. Det kan være lurt å feste bordplaten til understellet med tvinger før du skrur.

5 Sparkle og puss slik at skruehull, skjøter og ujevnheter forsvinner.

6 Mal bordet med heftgrunn og maling i den fargen du ønsker. Om du ønsker å beholde trefargen kan du bruke en transparent hardvoksolje.

! Hvis malingen du har brukt ikke tåler så mye juling, kan det være lurt å lakkere bordet med en klar vannbasert gulvlakk.